



2 Meal Pet Feeder

The easy way to feed two meals within 48 hours.

La manière facile d'administrer deux repas en 48 heures.

Eine einfache Methode, zwei Mahlzeiten innerhalb von 48 Stunden zu füttern.

De gemakkelijke manier om binnen 48 uur twee maaltijden te geven.

La manera fácil de proporcionar dos comidas en 48 horas.

Il modo facile per dare due pasti in 48 ore.

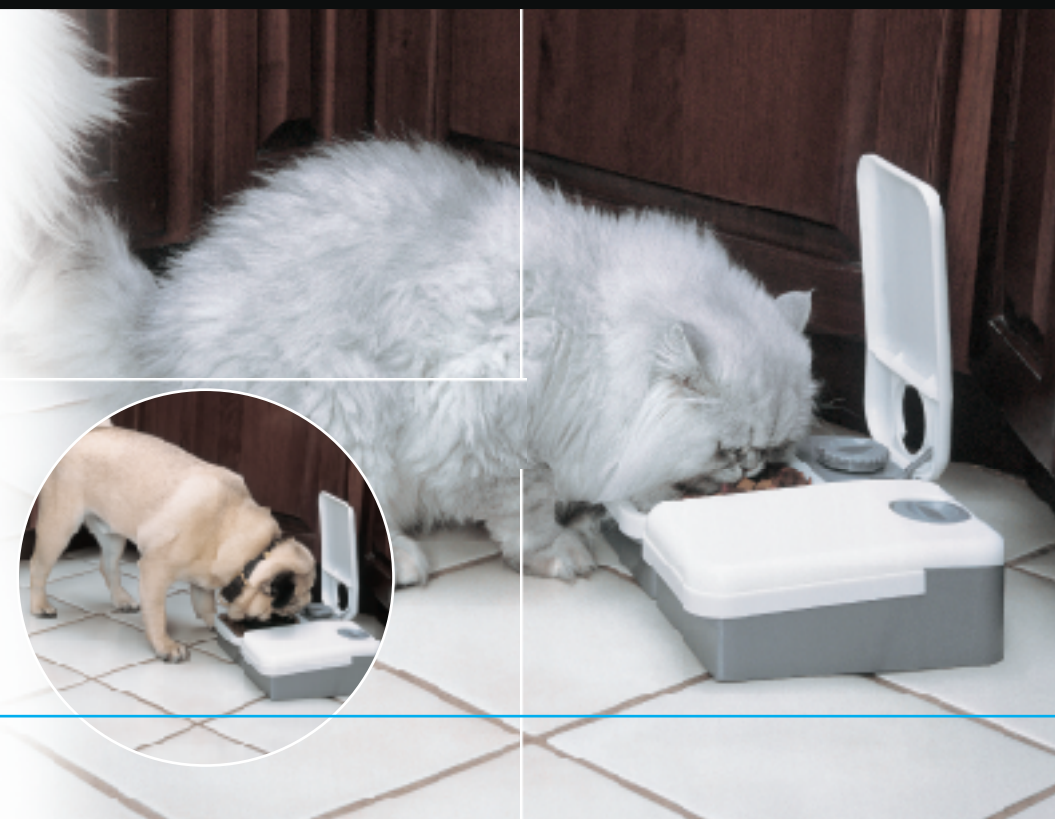

2 Meal Pet Feeder

- Up to two fresh meals per day.
- Eliminates overeating, each bowl hold 1.5 C/340 ml.
- Timer allows you to set each meal anytime up to 48 hours.
- Dishwasher safe.
- Requires (1) AA battery. (not included)
- For indoor use only.
- Lifetime warranty.

- Jusqu'à deux repas frais par jour en votre absence.
- Élimine la suralimentation. Chaque bol contient 1,5 tasse (340 ml).
- Minuteur pour régler tous les repas pendant 48 heures.
- Résistant au lave-vaisselle.
- Nécessite une pile AA (non fournie).
- Utiliser à l'intérieur uniquement.
- Garantie à vie.

- Bis zu zwei frischen Mahlzeiten täglich, wenn Sie außer Haus sind.
- Verhindert übermäßiges Fressen, jede Schale fasst 340 ml.
- Bis zu 48 Stunden im Voraus können Sie mit dem Zeitschalter jede Mahlzeit auf eine bestimmte Zeit einstellen.
- Spülmaschinenfest.
- Funktioniert mit einer (1) AA-Batterie (nicht eingeschlossen).
- Nur im Haus zu gebrauchen.
- Garantiert auf Lebenszeit.

- Tot en met twee verse maaltijden per dag, wanneer U weg bent.
- Voorkomt dat uw huisdier teveel eet, elke schaal bevat 340 ml.
- Timer zorgt ervoor dat U iedere maaltijd tot en met 48 uur kan instellen.
- Afwasbaar in de vaatwasmachine.
- Werkt met 1 x AA batterij niet inbegrepen.
- Alleen voor gebruik binnenshuis.
- Levenslange garantie.

- Hasta dos comidas frescas por día, cuando usted está ausente.
- Elimina la sobrealimentación. Cada tazón contiene 340 ml.
- El reloj automático le permite programar cada comida en cualquier momento, hasta 48 horas.
- Seguro para uso en el lavaplatos.
- Requiere una batería AA (no incluida).
- Solamente para uso en el interior.
- Garantía de por vida.

- Fino a due pasti al giorno quando siete lontani da casa.
- Elimina l'eccessivo mangiare, ogni ciotola contiene 1 tazza e mezza (equivalente a 340 ml).
- Il temporizzatore Vi permette di programmare l'orario di ogni pasto nello spazio di 48 ore.
- Può essere lavato in lavastoviglie.
- Si richiede l'inserimento di una batteria AA (non inclusa).
- Istruzioni per l'uso.
- Garantito a vita.

Radio Systems Corporation
10427 Electric Ave.
Knoxville, TN 37932
1-800-732-2677
www.petsafe.net

Assembled in China with components made in the United States and China.

Patent Pending.
402-705-19

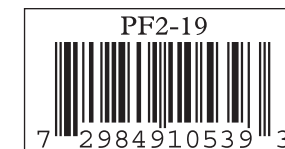

Operating Instructions • Mode de fonctionnement • Bedienungsanleitung Werkingsinstructies • Instrucciones para el uso • Istruzioni per l'uso

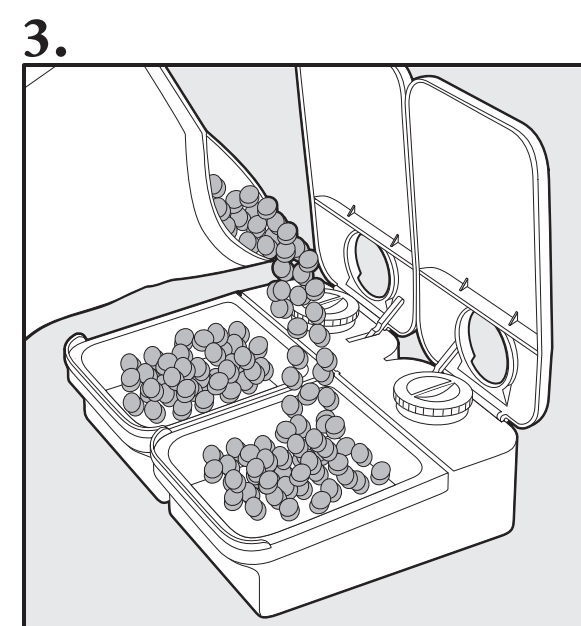
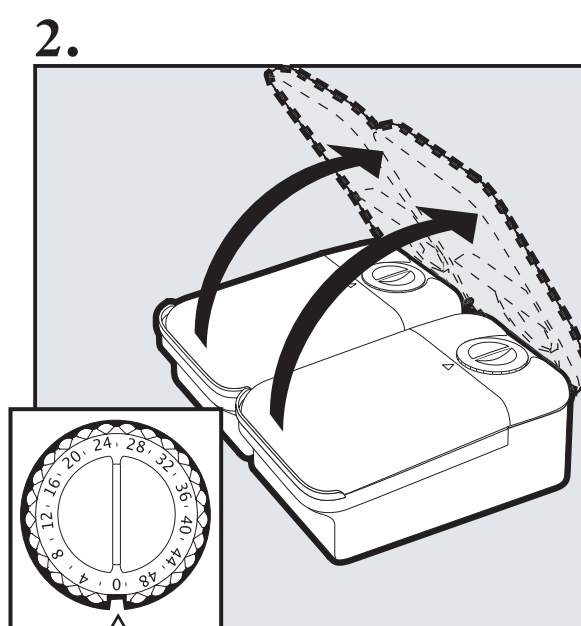
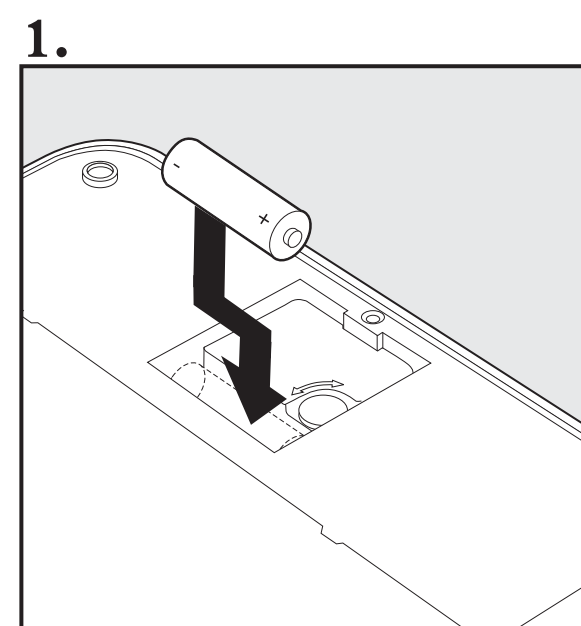

1.5 C / 340 ml

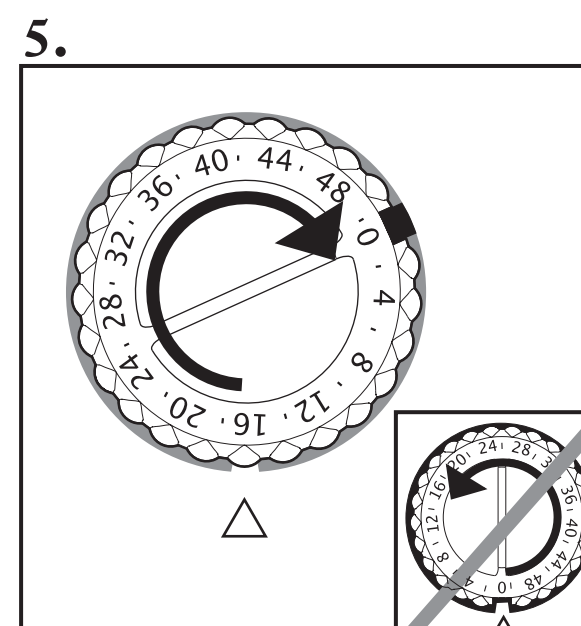
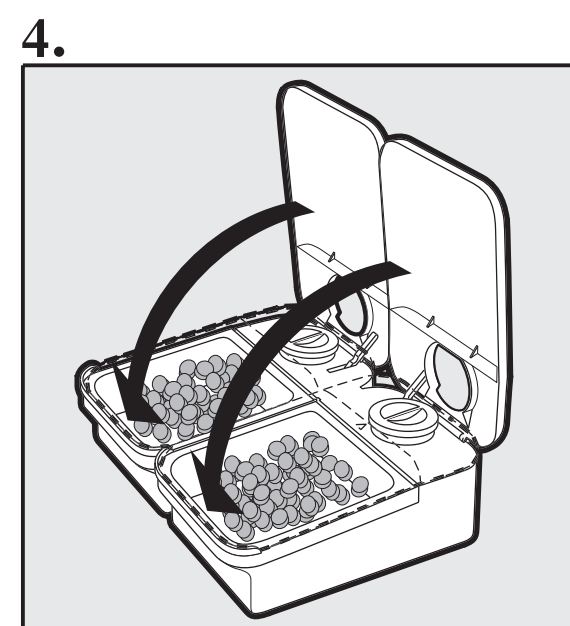

Hours / Heures / Stunden
Uren / Horas / Ore

